

LK HydronicGroup 125

- Alles in einem
- Leicht zu installieren
- Einfach kombinierbar mit elektronischer Steuerung

Technische Daten

Nennspannung:	230 VAC 50/60 Hz
Leistungsaufnahme:	10-75 W abhängig von der Pumpendrehzahl
Arbeitstemperatur:	Min. 5 °C/Max. 100 °C
Umgebungstemperatur:	Min. 5 °C/Max. 58 °C
Max. Arbeitsdruck:	1,0 MPa (10 bar)
Leckage:	< 0,2% vom Kvs bei 100 kPa
Flüssigkeit 1:	Wasser - Glykol max. 50%
Gewindenorm:	Rp - Innengewinde, G - Aussengewinde
Ladepumpe:	Wilo PARA 25-180/8-75/SC-12
Material, Gehäuse:	Messing EN 12165 CW617N
Material, Isolierung:	Expandiertes Polypropylen EPP



Die LK HydronicGroup ist eine komplette Pumpengruppe und eignet sich für Heizsysteme, bei denen eine Direktversorgung oder Nebenversorgungsleitung gewünscht wird.

Die Pumpengruppe besteht unter anderem aus einer hocheffektiven Zirkulationspumpe, Isolierung, Konsole für die Wandmontage sowie zwei Kugelventilen mit Thermometer. Das Kugelventil für die Rücklaufseite hat ein integriertes Rückschlagventil; falls eine Nebenversorgungsleitung gewünscht wird, ist die Ausführung mit einem Bypassventil versehen.

Eine Verteilerleiste für zwei bzw. drei Pumpengruppen ist als Zubehör erhältlich; siehe Zubehör und Ersatzteile. Die Konsole für die Wandmontage ist im Lieferumfang Verteilerleiste nicht enthalten, sondern wird separat bestellt; siehe Zubehör und Ersatzteile.

Pumpengruppe mit Direktversorgung

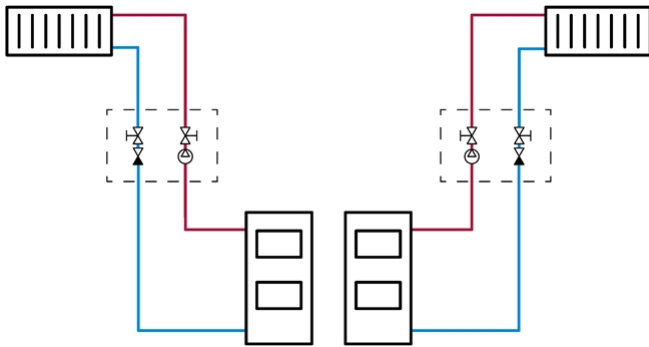

Pumpengruppe mit 3-wege-Mischer

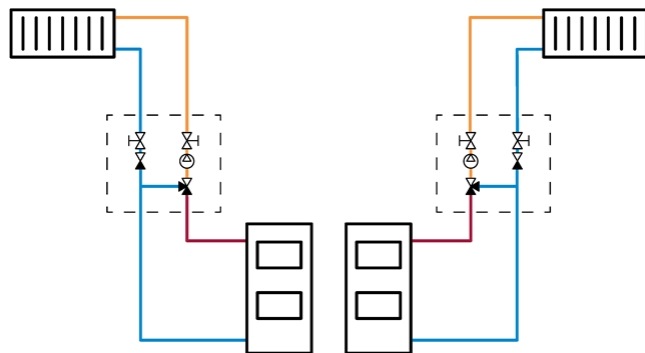

LK 861 Rechts LK 861 Links

LK 861 Recht

LK 861 Links



Kapazitätsdiagramm

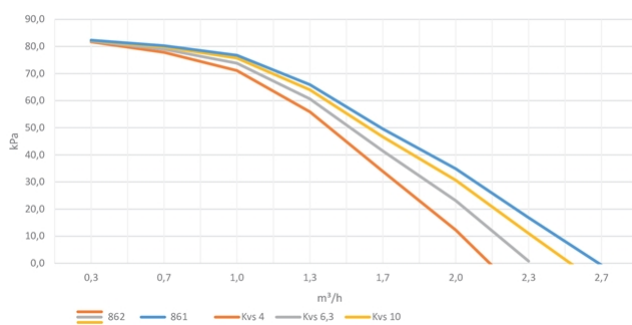

LK 860 HydronicGroup 125

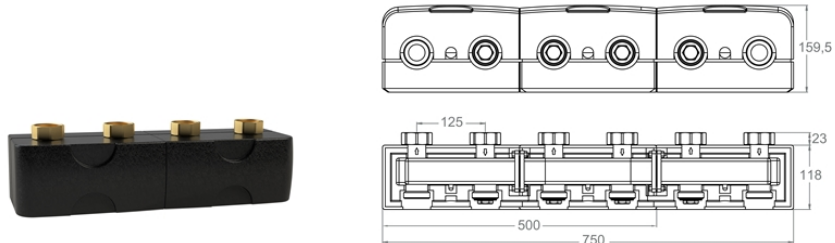

Artikelnr.	Dim.	Anmerkung	Gewicht (kg)
182047	G 1½"	0,3 MPa (3 Bar)	5,8
182048	G 1½"	0,3 MPa (3 Bar)	9,6

LK 861 HydronicGroup 125

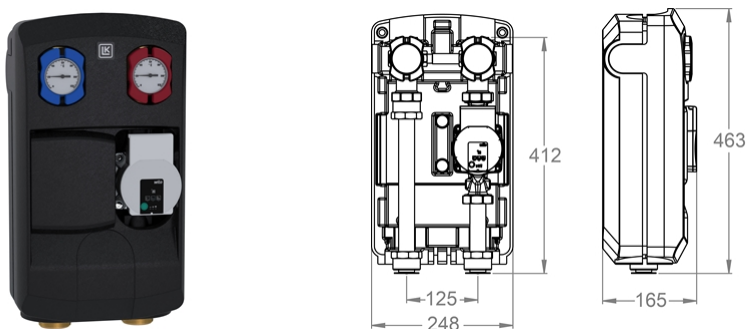

Artikelnr.	Dim.	Gewicht (kg)
298772	Rp 1" x G 1½"	5,5

LK 861 HydronicGroup 125 - Ohne Pumpenmotor

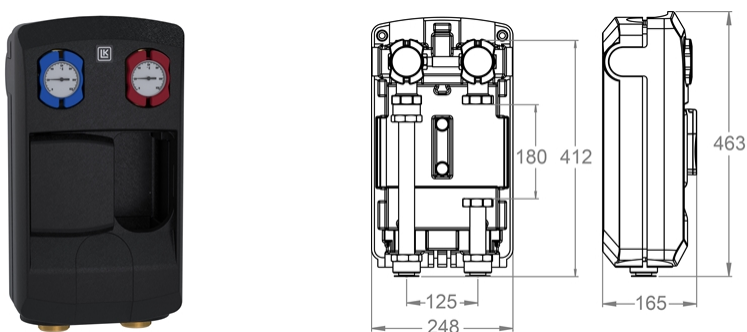

Artikelnr.	Dim.	Gewicht (kg)
299177	Rp 1" x G 1½"	3,5

LK 862 HydronicGroup 125 L

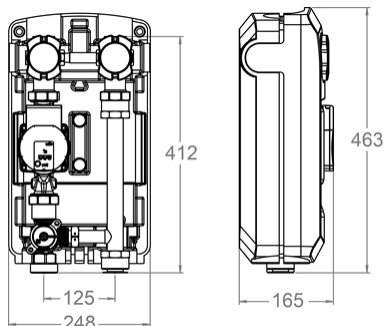

Artikelnr.	Dim.	Kvs m ³ /h	Gewicht (kg)
298774	Rp 1" x G 1½"	4	6,2
298776	Rp 1" x G 1½"	6,3	6,2
299022	Rp 1" x G 1½"	10	6,2

LK 862 HydronicGroup 125 L - Ohne Pumpenmotor

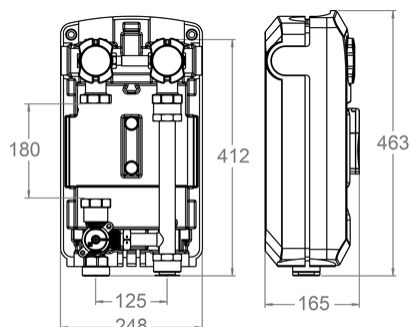

Artikelnr.	Dim.	Kvs m ³ /h	Gewicht (kg)
299178	Rp 1" x G 1½"	4	4,2
299179	Rp 1" x G 1½"	6,3	4,2
299180	Rp 1" x G 1½"	10	4,2

LK 862 HydronicGroup 125 R

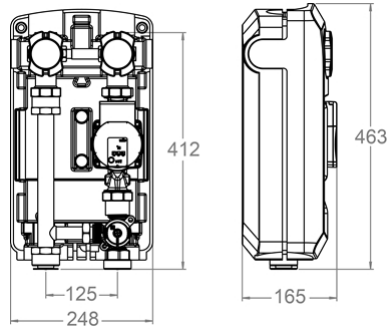

Artikelnr.	Dim.	Kvs m ³ /h	Gewicht (kg)
298773	Rp 1" x G 1½"	4	6,2
298775	Rp 1" x G 1½"	6,3	6,2
298777	Rp 1" x G 1½"	10	6,2

LK 862 HydronicGroup 125 R - Ohne Pumpenmotor

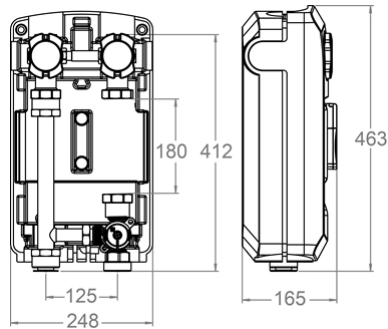

Artikelnr.	Dim.	Kvs m ³ /h	Gewicht (kg)
299181	Rp 1" x G 1½"	4	4,2
299182	Rp 1" x G 1½"	6,3	4,2
299183	Rp 1" x G 1½"	10	4,2

Ersatzteile & Zubehör

Artikelnummer	Artikel	Position
187203	Wilo PARA 25-180/8-75/SC-12	1
187191	Einsatz LK 840 DN 25	10
187190	Einsatz LK 840 DN 15-20	10
182049	Konsole für Verteilerleiste	4
187205	LK 862-R Isolierung EPP, Kugelventile, Konsole	6
187188	Dichtungssatz LK 840/841 DN 25	9
187187	Dichtungssatz LK 840/841 DN 15-20	9
182047	Verteilerleiste 2-fach	2
182048	LK 860 - Verteilerleiste 3-fach	3
187204	LK 861 Isolierung EPP, Kugelventile, Konsole	5
187206	LK 862-L Isolierung EPP, Kugelventile, Konsole	7
181920	Mischer LK 840 Kvs 4 (für 298773, 298774)	8
181921	Mischer LK 840 Kvs 6,3 (für 298775, 298776)	8
181922	Mischer LK 840 Kvs 10 (für 298777, 299022)	8

